

L'applicateur d'étiquettes Modèle Label-aire® 3015-ND est une étiqueteuse par léchage fiable, très facile à utiliser et d'un coût très facile à inclure dans votre budget.

L'étiqueteuse synchrone Label-aire Modèle 3015-ND tient ses promesses en matière de vitesse, précision, facilité d'utilisation et fiabilité. Il en résulte des coûts de fonctionnement réduits et une meilleure productivité pour votre activité.

Le Modèle Label-aire 3015-ND est conçu pour les applications par léchage simples dans tous les secteurs d'activité. Mais ne pensez pas que cette simplicité réduise ses performances. La 3015-ND est équipée de multiples caractéristiques standards d'un excellent rapport qualité/prix. Non seulement la 3015-ND peut aisément être convertie en version gauche ou droite, mais elle peut aussi appliquer les étiquettes sur le dessus, le côté ou le dessous des produits.

Faites travailler cette étiqueteuse pour vous toute la journée, tous les jours. Comme toutes les machines que nous fabriquons, le Modèle synchrone 3015-ND est conçu suivants les standards de qualité de Label-aire.

- Gérée par moteur pas à pas : Pour des démarrages et des arrêts précis, pour une meilleure fiabilité, pour un meilleur suivi de vitesse et pour une maintenance réduite.
- Contrôlée par microprocesseur : Réglages constants et contrôles permanents garantissent un fonctionnement fiable.
- Suivi de vitesse automatique : Les étiquettes sont déposées précisément même lors de changements extrêmes de vitesse d'avance des produits.
- Flexibilité : Applique les étiquettes sur le dessus, le côté ou le dessous des produits.
- Applicateur par léchage : Précision de dépose de $\pm 0,8\text{mm}$.
- Configurable : Conversion aisée en version droite ou gauche.

Spécifications 3015-ND Synchrones

Dimensions :

Hauteur : 666,1mm
Longueur : 702,5mm
Profondeur : 353mm

Poids :

Environ : 36,3kg

Dimensions des étiquettes :

Laize maximum du support : 152,4mm
Laize minimum du support : 25,4mm
Longueur minimum des étiquettes : 13mm
Longueur maximum des étiquettes : 304,8mm
Diamètre extérieur du rouleau 305mm.
Diamètre intérieur du mandrin 76mm

Vitesse d'avance :

Jusqu'à 25 m de support par minute.
Diamètre intérieur du mandrin 76mm

Précision de dépose :

Jusqu'à +/- 0,8mm

Alimentation :

220 VAC 50 Hz
115 VAC 60 Hz 3A en option

Air comprimé (si besoin) :

2 cfm a 60 psi jusqu'à 90 psi en cas d'utilisation d'une imprimante.

Options :

Adaptateur pour mandrin 152mm
Kit encodeur pour suivi de vitesse automatique
Signaux de fin d'étiquettes et de manque d'étiquettes
Adaptation pour étiquettes transparentes
Pied support T-Base 2600

D'autres options sont disponibles : nous consulter

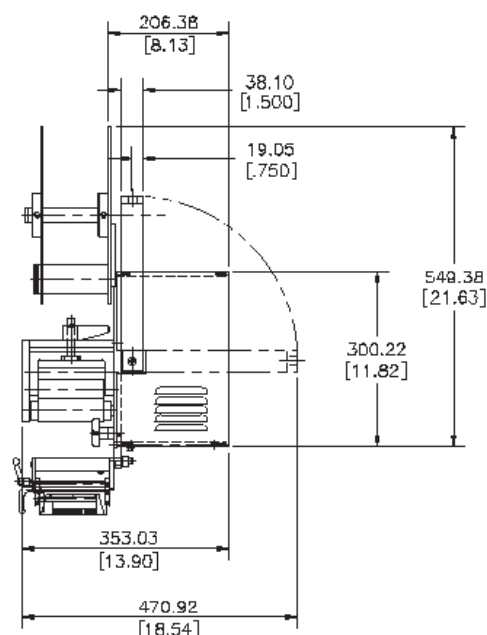
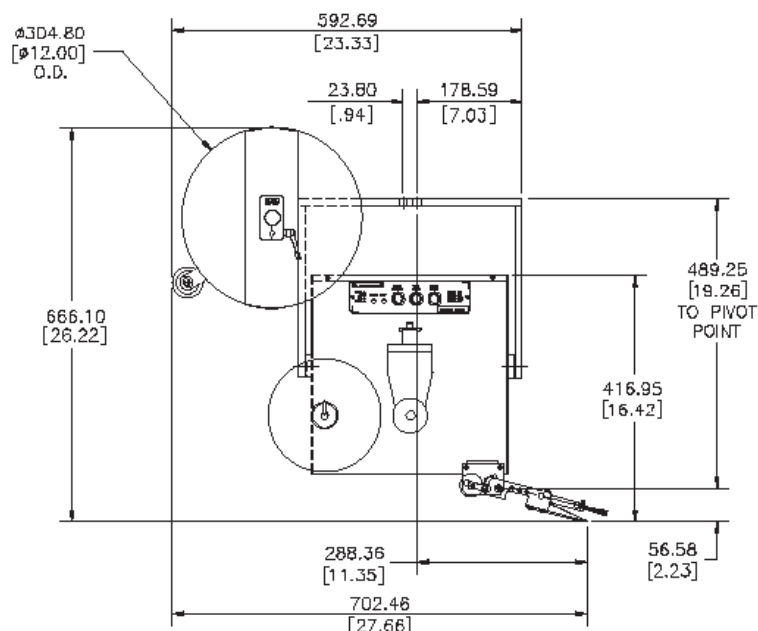

millimeters
[Inches]

 **label-aire**
labeling made easy

 **ELINK...**
INDUSTRIAL CODING

30 Avenue Graham Bell Bâtiment D3 77600 Bussy Saint Georges

Tel : 01 34 21 59 23

www.elink.fr - info@elink.fr